



Lo schermo da mettere in valigia.

Una cornice estremamente leggera in alluminio a cui viene applicata la tela con dei bottoni "a clip": la superficie di proiezione risulta perfettamente tesa, liscia e flessibile, per immagini nitide e dai colori brillanti. Il tutto è sostenuto da una coppia di stativi tanto robusti quanto discreti.

Punto di forza è la struttura versatile: il Folder può essere montato e smontato velocemente e con facilità senza bisogno di strumenti aggiuntivi. Pochi gesti e lo schermo viene imballato e riposto nell'apposita valigetta, particolarmente resistente e adattabile alle diverse misure, per un trasporto pratico e in piena sicurezza.

La sua applicazione preferita sono i contesti più animati come esibizioni, concerti, conferenze e situazioni di intrattenimento in genere.

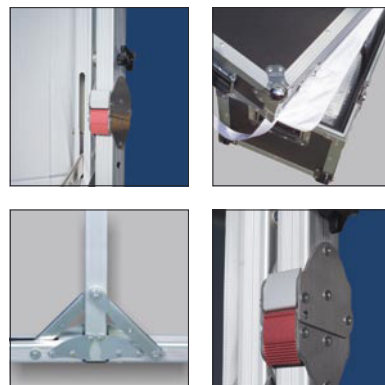
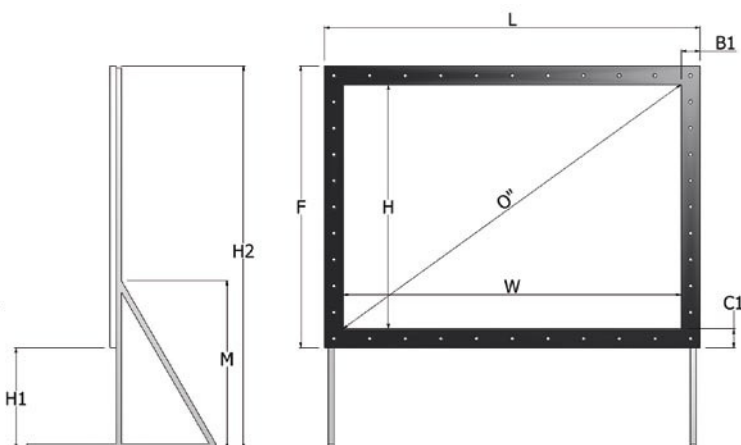

Formato	Larghezza ingombro	Altezza ingombro	Larghezza luce netta	Altezza luce netta	Diagonale in pollici	Profilo in mm	Profilo in mm	Peso netto	Peso lordo	Dimensioni imballo	Dimensioni basi							
	L	F	W	H	O"	B1	C1	Kg	Kg		H1			H2				
4:3	261,8	201	<b>243,8</b>	183	<b>120</b>	9	9	27	47	134x35x39	min	20,8	max	105	min	271	max	342
	325,8	250	<b>305</b>	229	<b>150</b>	10,4	10,4	30	58	148x35x39	min	18,6	max	165	min	320	max	421
	386	294	<b>366</b>	274	<b>180</b>	10	10	33	60	139x51x41	min	22,1	max	128	min	320	max	415
	422,8	326	<b>405</b>	305	<b>199</b>	9,1	10,4	34	62	139x51x41	min	22,1	max	106	min	320	max	431
	530	403	<b>508</b>	381	<b>250</b>	11	11	52	90	168x54x50	min	51,5	max	150	min	529	max	551

Formati standard

